



Model J2 Cable Lashing Machine

OPERATION & MAINTENANCE



P/N 86070

The Model J2 Cable Lasher is used to lash up to 3 inch (76mm) aerial cable to supporting strand with stainless steel lashing wire. It is used for new and overlash installations.

All rights reserved. No part of this publication may be copied, reproduced or transmitted in any form whatsoever without the written permission of General Machine Products (KT), LLC

GMP • 3111 Old Lincoln Hwy • Treviso, PA 19053 • USA

TEL: +1-215-357-5500 • FAX: +1-215-357-6216 • EMAIL: info@gmptools.com

Manual P/N 28202 AKK Feb 2023

J2 manual half sheet 022323

Specifications

Designed to lash or overlap cables or bundles up to 3 in. (76 mm) diameter

Range of strand sizes: 1/4 in. - 7/16 in. (6 mm - 11 mm)

Weight: 46 pounds (21 kgs)

Wire Coil Dimensions (typical):

5.38 in. x 1.81 in. (137 mm x 46 mm)

Standard Wire Sizes:

1200 ft (365 m) of .045 in. (1.1 mm) diameter

1600 ft (487 m) of .038 in. (1.0 mm) diameter

Procedure for send your unit in for remanufacturing

- You are responsible for the shipping cost to get your lasher to us for re-manufacturing.
- Please, no packing peanuts. Not only are they terrible for the environment but they are a pain to clean up after we open your box.
- Fill out the repair form and submit completed and signed form to customer service. They will return form to you with repair re-manufacturing lead time.
- Before sending your lasher in, you must receive a completed repair request form back from customer service INCLUDING your Repair No. Please include a copy of form with each lasher that is being sent in for Repair.
- Failure to attach a completed Repair Request form (including repair number from customer service) to your lasher, may result in a \$150 processing fee
- A Repair Customer Service Representative will notify you via email when your lasher is received

Please send the lasher to the following address:

General Machine Products (KT), LLC
3111 Old Lincoln Highway
"Attention Repair Department"
Trevose- Feasterville, PA 19053 USA

Please include your name, address and phone number and any special instructions

Important Precautions



Advance planning for safety should include the following observations:

- Vehicle and pedestrian safety
- Proper strand tensioning, grounding and bonding
- Proper pole line guying and anchoring
- Potential line obstructions (trees, limbs, wires)
- Adequate clearances and separations for other utilities
- Avoid shaking power lines while lashing
- Lashing machine in good working order
- Inspect and use personal safety gear
- Use a hand line for lifting and lowering of equipment
- Use the bridle rope to tether the lasher during span transfer

NOTE: Any major disassembly of our lasher will require re-timing of the gears.

Loading The Wire Coil Into Your Lashing Machine



Important: Use only factory specified lashing wire. Factory specifications ensure highest quality annealed stainless steel alloys for optimum performance in your GMP lashing machine and maximum resistance to atmospheric corrosion.



1 Carefully cut and remove two of the four coil bindings on opposite ends. Take care not to nick the wire.



2 Cut the loop off the inside and the outside end of the wire. Pull out about 12 in. (30 cm) from the center of the coil.

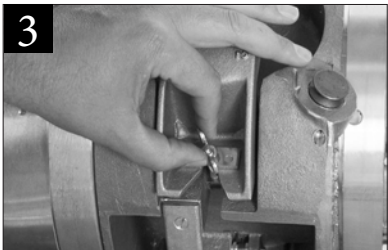

3 Loosen the wing nut and open the magazine cover door.

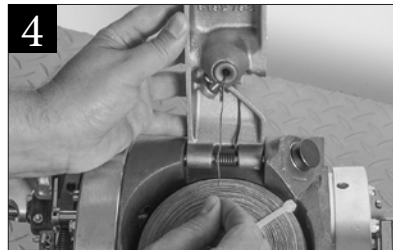

4 Place coil into the magazine. Position the remaining coil bindings into the open sides of the magazine cover. Feed the loose end of the wire through the center of the cover door.

Loading The Wire Coil Into Your Lashing Machine (cont.)

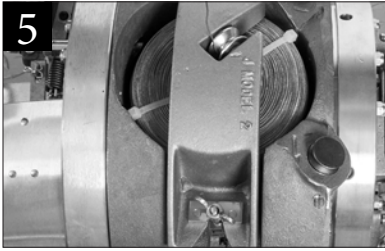

Close the door and latch but leave the wing nut loose.



Carefully cut the remaining two coil bindings and pull them out. Tighten the wing nut by hand.

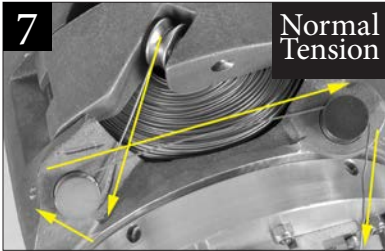

Thread the wire around the pulleys as shown in the direction of the arrows for normal lashing wire tension.

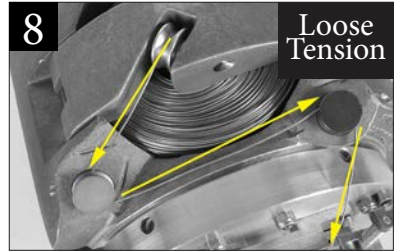

Follow this alternate wire path for loose lashing wire tension.

Preparing To Lash



Open the front and rear gates and lock the barrel open.

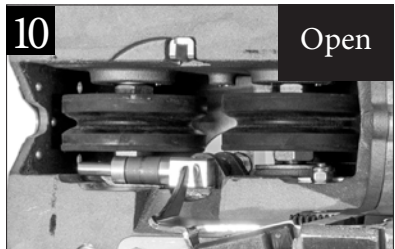

Make sure that the strand lock is open.

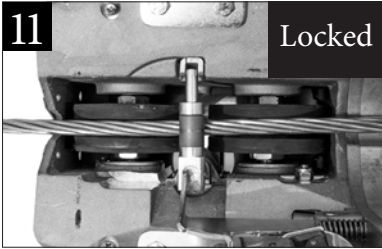

Place the lashing machine onto the strand making sure that the roller and wheels are securely on the strand. Lock the strand lock.

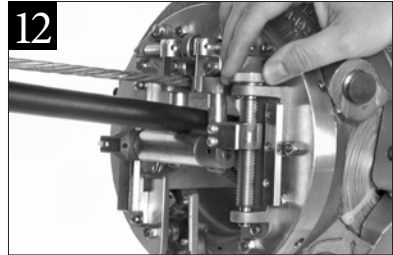

Lift the cable and adjust the rear horizontal and vertical guide rollers to fit the cable loosely.

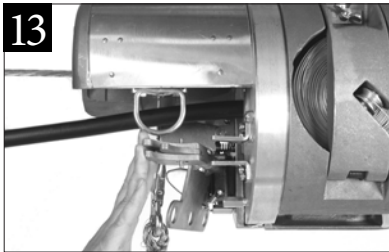

Close the front and rear cable lifters.

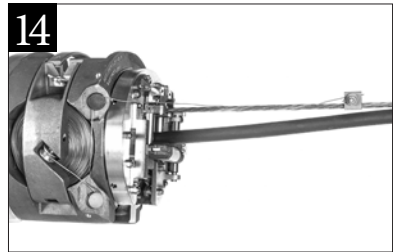

Pull out and secure the wire with a lashing wire clamp. (p/n 08605)



LASHING WIRE CLAMP INSTALLATION

1. Orient groove of clamp plates over strand as shown.
2. Cross lashing wire over top of strand 2 wraps following the lay of the strand. Thread it between stud collar and first washer. Then wrap 1/2 turn around stud. **Do not wrap lashing wire 360° around stud and avoid pinching lashing wire which may cause premature failure**
3. Tighten nut.
4. Tuck free end of lashing wire into clamp to prevent injury
5. If over-lashing, repeat steps 2 and 3 except place second lashing wire between two flat washers

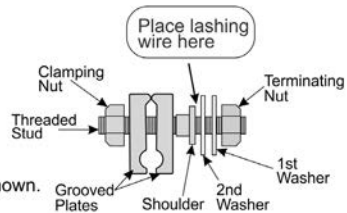

Caution

Failure to terminate lashing wire properly will result in premature failure.

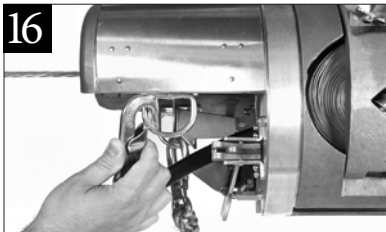

Attach the bridle rope to the towing eyes, and the tow line to the bridle rope.

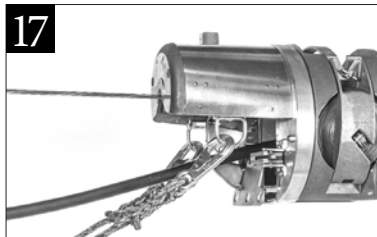

Pull the lashing machine down the line.

Pulling The Cable Lashing Machine Back

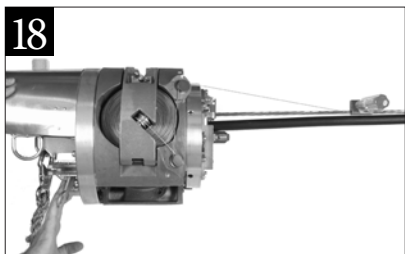

Clamp the wire with a Lashing Wire Grip Tool. Then, pull or push back on the pulling plate.

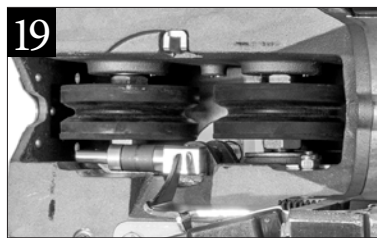

Leave the strand lock open during the overlashing operation. All other set up is the same.

Transferring The Cable Lashing Machine Around A Pole Or Other Obstruction

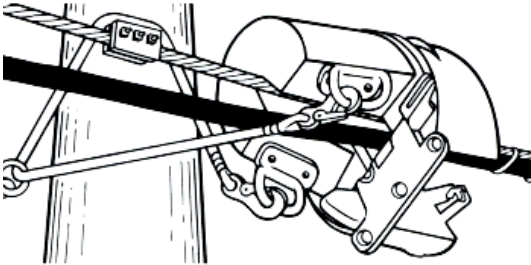

⚠ Important! Work from a secure perch. Do no overreach.

- Clamp wire to strand
- Pull out and cut wire
- Attach bridle rope to towing eyes as shown. Do Not use the front gate - it cannot support the shock load of falling lasher
- Fully open the gates
- Lift machine off strand and move it to the other side
- When lowering to ground, use a hand-line rope

MODEL J2 CABLE LASHING MACHINE BEST PRACTICES

To keep your machine in good working order, follow these precautions:

- AVOID dropping your machine or expose it to any kind of abuse
- Protect your lasher from unnecessary exposure to dirt, grit and any other foreign matter
- Keep your aerial cable lashing machine in its case when not in use
- Replace rubber strand drive rollers when they are worn to the point where 1 / 4 in. (6 mm) strand no longer makes contact with the closed strand tensioning roller

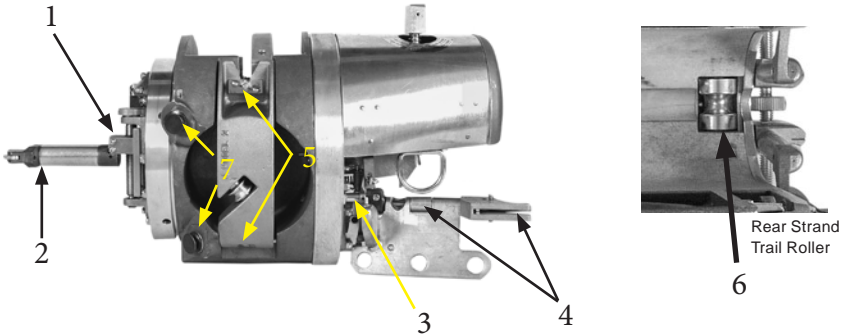

Monthly Lubrication Points

Use clean, medium weight automotive oil. Lubricate the following parts as indicated in the illustration above.

1. The roller shafts, threads and the upper bearing of the vertical cable rollers; These should turn freely.
2. The threads, roller shaft and latch of the rear cable lifter; These should turn freely.
3. The drum lock pin and linkages.
4. The front gate roller and latch.
5. The magazine cover hinges and latch post.
6. The rear strand trailer roller and pulley shafts. (see inset above)
7. The lashing wire roller and pulley shafts.

- Do not over lubricate.
 - Wipe off any excess oil from your lasher afterwards.
-  A Important: Keep oil and grease away from the strand drive wheels and strand lock roller.
- Do **not** lubricate the ring gear, bearings or bearing race other than mentioned above (1).

For replacement parts, please call.

GENERAL MACHINE PRODUCTS (KT), LLC
 3111 Old Lincoln Highway
 Trevose, PA 19053 USA
 Tel: 215.357.5500 • Fax: 215.357.6216
 Email: info@GMPtools.com
 Web: www.GMPtools.com



ACCESSORIES



D Lashing Wire Grip
08605



D Lashing Wire
Clamp
07886



E Lashing Wire
Clamp
81460



B Ratchet
Wrench
07511



Towing Bridle Assembly
03165



Poly Tow Rope
70190



Can Wrench
74134



Parallel Pull Accessory
70467



Lashing Wire

SPECIFICATIONS:						ORDERING INFORMATION:			
P/N	Alloy	Dia. Inch	Ft. Coil	Mtr. Coil	Wt. Coil	P/N	Coil Dia.	Coil Width	Coil Pkg.
71530	430	.045	1200	365.8	6.5 lbs.	71530	5.38"	1.81"	6
71532	430	.065	450	137.2	5.3 lbs.	71532	5.50"	1.69"	6
71533	302	.045	1200	365.8	6.3 lbs.	71533	5.38"	1.81"	6
71534	316	.045	1200	365.8	6.4 lbs.	71534	5.38"	1.81"	6
71535	302	.038	1600	487.7	6.3 lbs.	71535	5.38"	1.81"	6
71541	316	.065	450	137.2	5.3 lbs.	71541	5.50"	1.69"	6

When estimating the length of lashing wire required for a job, multiply the distance to lash by the following %:

- Cable Bundles up to 1 1/2" (3.8cm) Add 5%
- Cable Bundles from 1 1/2" to 3" (3.8–7.6cm) Add 10%
- Cable Bundles above 3" (7.6cm) Add 20%



MÁQUINA TEJEDORA DE CABLE J2

OPERACIÓN Y MANTENIMIENTO



P/N 86070

La Tejedora de Cable Modelo J2 se usa para tejer cables aéreos de hasta 76mm (3 pulgadas) a mensajeros con alambre de tejido de acero inoxidable. Se emplea para instalaciones nuevas o para sobretejido.

Todos los derechos reservados. Ninguna parte de esta publicación puede ser copiada, reproducida o transmitida de ninguna forma sin el permiso por escrito de General Machine Products (KT), LLC.

GMP • 3111 Old Lincoln Hwy • Trevose, PA 19053 • USA

TEL: +1-215-357-5500 • FAX: +1-215-357-6216 • EMAIL: info@gmptools.com

Manual P/N 28202 AKK Feb 2023

J2 manual half sheet 022323

Especificaciones

- Diseñada para tejer o sobretejer cables o grupo de cables de hasta: 76mm de diámetro.
- Rango de tamaños de mensajero: 6mm - 11mm
- Peso: 21 kgs.
- Dimensiones del rollo de alambre (típicas):
137 mm x 46 mm
- Tamaño estándar de los alambres:
365 m de 1.1 mm de diámetro
487 m de 1.0 mm de diámetro

Procedimiento para enviar su unidad a refabricación

- Usted es responsable del costo de envío para hacernos llegar su atadora para su refabricación.
- Por favor, no empaques cacahuets. No solo son terribles para el medio ambiente, sino que también son difíciles de limpiar después de abrir la caja.
- Complete el formulario de reparación y envíe el formulario completo y firmado al servicio de atención al cliente. Le devolverán el formulario con el plazo de entrega de reparación y refabricación.
- Antes de enviar su atadora, debe recibir un formulario de solicitud de reparación completo del servicio de atención al cliente, **INCLUYENDO** su número de reparación. Incluya una copia del formulario con cada atadora que envíe para reparación.
- Si no se adjunta un formulario de solicitud de reparación completo (incluido el número de reparación del servicio de atención al cliente) a su atadora, puede resultar en una tarifa de procesamiento de \$150
- Un representante de servicio al cliente de reparación le notificará por correo electrónico cuando se reciba su atadora.

Por favor envíe el atador a la siguiente dirección:
General Machine Products (KT), LLC
3111 Old Lincoln Highway
"Attention Repair Department"
Trevose-Feasterville, PA 19053 USA

Incluya su nombre, dirección y número de teléfono y cualquier instrucciones

PRECAUCIONES IMPORIANIES



En la planificación previa a las medidas de seguridad, se deben incluir las siguientes consideraciones:

- La seguridad peatonal y vehicular
- La tensión, conexión y fundamentaciones correctas del mensajero
- El anclaje y colocación correcta de los vientos para los postes
- Las posibles obstrucciones de las líneas (árboles, ramas, alambres)
- Los adecuados retiros y separaciones de otros servicios
- Evitar tocar o mover las líneas de potencia mientras se está tejiendo
- El buen funcionamiento de la tejedora
- La inspección y uso de equipos de seguridad del personal
- El uso de una línea o cuerda de mano para levantar y bajar el equipo
- El uso de una cuerda de sujeción para fijar la tejedora durante la transferencia entre tramos

NOTA: Cualquier desmontaje importante de nuestro atador requerirá volver a sincronizar los engranajes.

CÓMO CARGAR I.A BOBINA DE ALAMBRE EN SU TEJEDORA J2

 **Importante:** use Únicamente alambre de tejido especificado por GMP. La fábrica de alambres para tejer es quien garantiza que las aleaciones del acero inoxidable templado y la resistencia a la corrosión atmosférica sean de máxima calidad. De esta forma, podrá obtener un desempeño óptimo en su tejedora.

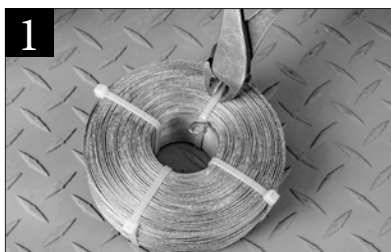

1
Corte cuidadosamente y retire dos de las cuatro ataduras del rollo de alambre (una opuesta a la otra). Tenga cuidado de no cortar el cable.



2
Corte la terminación del extrema interno y externo del alambre. Saque unos 30 cms del centro del rollo.

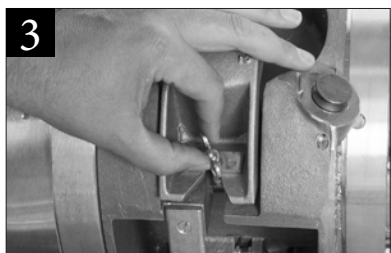

3
Afloje la tuerca tipo mariposa y abra la compuerta del depósito.

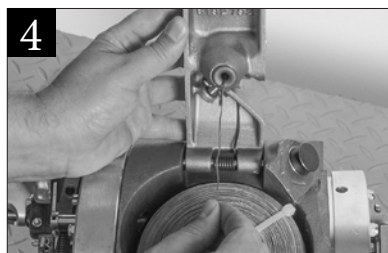

4
Coloque el rollo en el depósito. Ubique las otras dos ataduras del rollo en los lados abiertos de la compuerta del depósito. Introduzca el extremo suelto del alambre a través del centro de la compuerta.

Cómo Cargar La Bobina De Alambre En Su Tejedora J2 (Continuado)

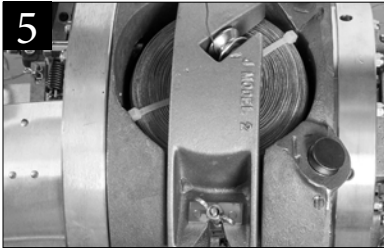

5 Cierre la compuerta y el gancho, pero deje floja la tuerca tipo mariposa.



6 ataduras restantes y sáquelas. Apriete con la mano la tuerca tipo mariposa.

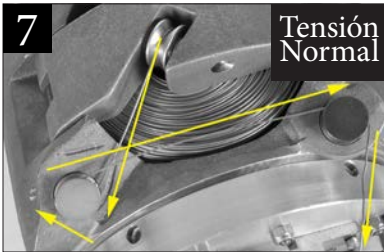

7 Pase el alambre alrededor de las poleas como lo indican las flechas para obtener una tensión normal del alambre de tejido.

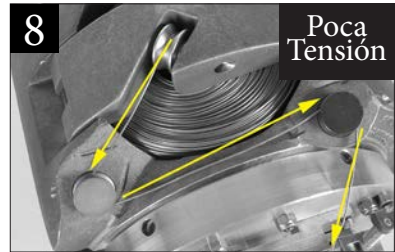

8 Siga este otro paso en sustitución del anterior, si requiere una menor tensión en el alambre de tejido.

Preparándose Para Tejer



9 Abra las compuertas delantera y trasera y bloquee el tambor en la posición abierta

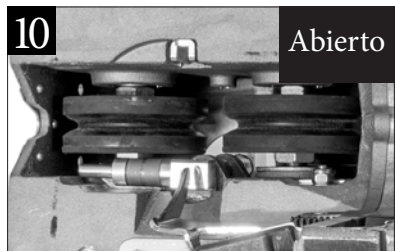

10 Cerciórese de que el rodillo tensor del mensajero esté abierto

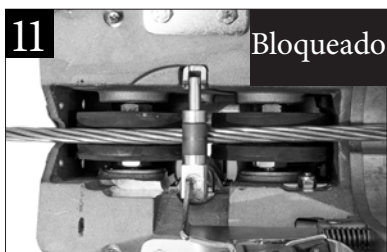

Coloque la máquina tejedora sobre el mensajero cerciorándose de que el rodillo posterior y las ruedas de tracción se encuentren bien asegurados sobre el mensajero. Cierre el rodillo tensor del mensajero.



Levante el cable y ajuste los rodillos posteriores horizontales y verticales de forma que el cable se mueva libremente.

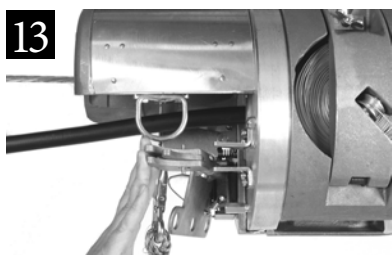

Cierre los elevadores de cable delantero y trasero.

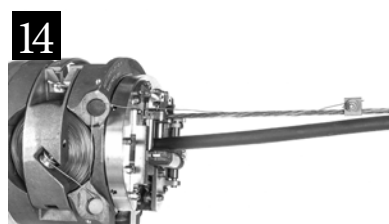

Haley asegure el alambre con la abrazadera correspondiente.(08605)

Termine el alambre de tejido con una abrazadera. Enrol le dos veces el alambre alrededor del mensajero en la dirección del trenzado. Pase el alambre a lrededor del pasador entre la a randela interna y el apoyo del pasador, dándole una media vuelta. Si se tiene un segundo alambre, podremos asegurarlo de la misma forma pero entre las dos arandelas.



Hale el/los cable(s) hasta que queden rectos para eliminar cualquier torcedura en el alambre y apriete la tuerca. Corte el alambre unos pocos milímetros despues del borde de la abrazadera y conforme el extrema a lrededor del borde de esta.



Conecte la cuerda de sujeción a las argollas de remolque y la línea de remolque a esta cuerda de sujeción.

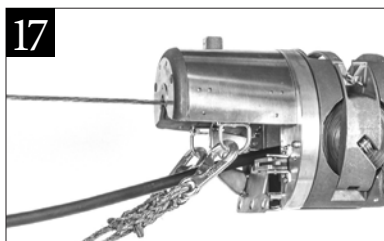

Hale la tejedora por la línea

Halándo La Tejedora Hacia Atrás

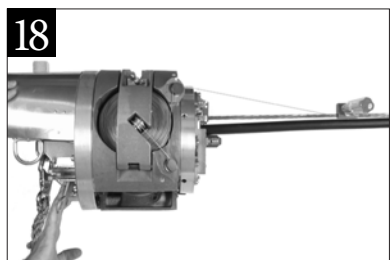

Sujete el alambre con una herramienta para sujetar alambre de tejido. Luego hale o empuje sobre la placa de la compuerta delantera

Sobretejido De Cable Existente

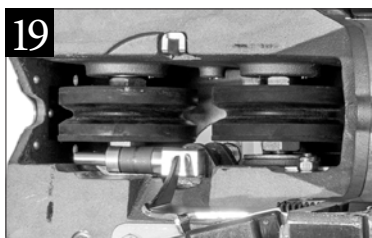

Deje abierto el rodillo tensor del mensajero durante la operación de sobretejido. Los demás pasos son iguales.

Transferencia De La Tejedora Alrededor De Un Poste O De Otra Obstrucción

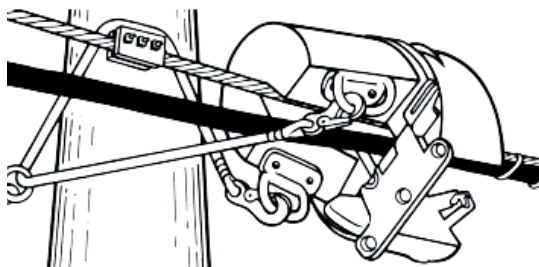

⚠ ¡Importante! Trabaje desde una percha segura. No trate de llegar más allá de su alcance.

- Asegure el alambre al mensajero.
- Saque y carte el alambre.
- Conecte la cuerda de sujeción a las argollas de remolque como se indica. NO utilice la placa de la compuerta delantera - no puede resistir el impacto del peso de la tejedora al caer.
- Abra completamente las compuertas.
- Levante la maquina del mensajero y muévala hasta el otro lado.
- Cuando la baje al suelo, utilice una cuerda ó línea de mano.

Prácticas recomendadas para la máquina de amarre de cable modelo j2

Para que su maquina siempre esté en buen estado de funcionamiento, siga estas precauciones:

- NUNCA deje caer la máquina ni la esponja a ningún tipo de abuso.
- Proteja su tejedora de exposición innecesaria al sucio, polvo o cualquier otra materia extraña.
- Cuando no esté usando la tejedora consérvela en su caja.
- Cambie las ruedas de tracción al mensajero cuando esten desgastadas hasta el punto en que el mensajero de 6 mm ya no haga contacto con el rodillo tensor cerrado al mensajero cerrado.

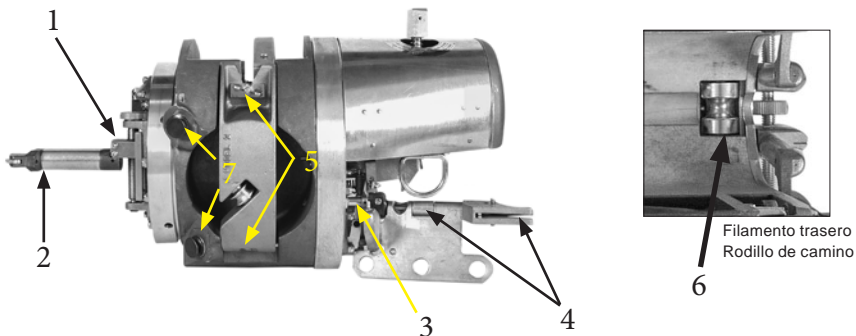

Puntos De Lubricacion Mensual

Utilice aceite limpio de densidad media para automóvil. Lubrique las siguientes partes como se indica:

1. Los ejes de rodillos, hilos y el cojinete superior de los rodillos de cable vertical; Estos deben girar libremente.
2. Las roscas, el eje de la polea y el gancho del elevador trasero; tambien deben girar libremente al moverlos con los dedos.
3. El pasador bloqueador del tambor y las uniones.
4. El rodillo y el gancho de la compuerta delantera
5. Las bisagras de las compuertas de los depósitos de alambre y su respectivo tornillo.
6. El rodillo tensor posterior del mensajero.
7. Los rodillos tensores del alambre y sus ejes. El eje del rodillo posterior

- No lubrique en exceso.
- Limpie cua lquier exceso de aceite q ue quede en la tejedora.
- Importante: Cerciórese de que no llegue lubricante o grasa a las ruedas de tracción, ni al rodillo de tension del mensajero.
- No lubrique la corona dentada, los cojinetes o la pista del cojinete de otra manera que no sea la mencionada anteriormente (1).



Para piezas de repuesto, por favor llame.
 GENERAL MACHINE PRODUCTS (KT), LLC
 3111 Old Lincoln Highway
 Trevose, PA 19053 USA
 Tel: 215.357.5500 • Fax: 215.357.6216
 Email: info@GMPtools.com
 Web: www.GMPtools.com

ACCESORIOS



D Lashing Wire Grip
08605



D Lashing Wire
Clamp
07886



E Lashing Wire
Clamp
81460



B Ratchet
Wrench
07511



Towing Bridle Assembly
03165



Poly Tow Rope
70190



Can Wrench
74134



Parallel Pull Accessory
70467



Alambre De Tejer

Especificación:

P/N	Aleación	Dí. Inch	bobina (ft.)	bobina (M)	Peso bobina	Bobina Pkg.
71530	430	.045	1200	365.8	6.5 lbs.	6
71532	430	.065	450	137.2	5.3 lbs.	6
71533	302	.045	1200	365.8	6.3 lbs.	6
71534	316	.045	1200	365.8	6.4 lbs.	6
71535	302	.038	1600	487.7	6.3 lbs.	6
71541	316	.065	450	137.2	5.3 lbs.	6

Al estimar la longitud del cable de amarre requerido para un trabajo, multiplica la distancia a latir por el siguiente%:
 Paquetes de cable hasta 1 1/2" (3.8cm) añadir 5%
 Paquetes de cables de 1 1/2" to 3" (3.8–7.6cm) añadir 10%
 Paquetes de cables abbove 3" (7.6cm) añadir 20%

